

User guide

Alpha/AlphaPlus/Sigma

Electronic

GB	Quick user guide
FR	Mini-guide de l'utilisateur
DE	Kurzanleitung
NL	Beknopte handleiding
IT	Guida veloce
ES	Guía rápida de usuario
PT	Guia rápido do Utilizador
PL	Krótki podręcznik użytkownika
RU	Краткое руководство пользователя
SE	Snabb bruksanvisning
NO	Hurtigguide
DK	Hurtig brugervejledning
FI	Pikaopas
ID	Panduan cepat untuk pengguna
CN	便捷用户指南 دليل الاسرتخدام السريع

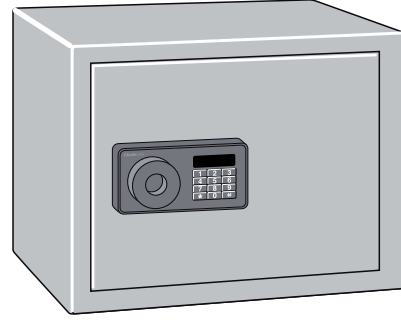

Chubbsafes

Trusted the world over.

<http://www.chubbsafes.com>

'Chubb' is owned by Chubb plc and is a registered trademark used under license

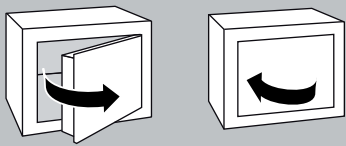
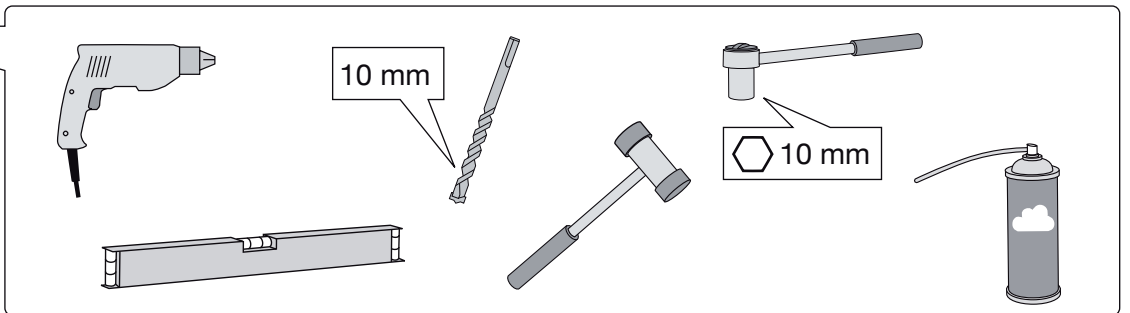
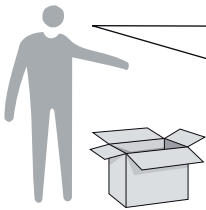
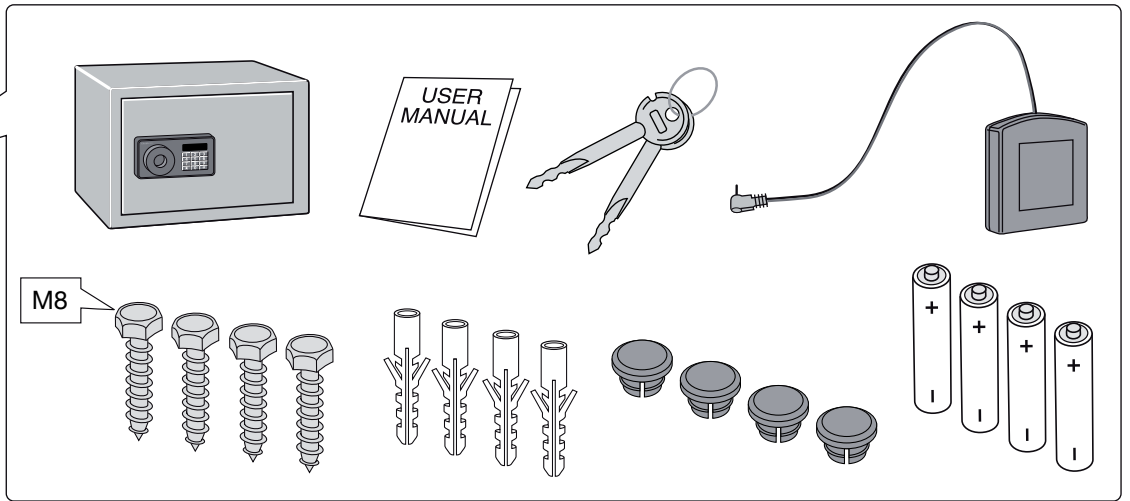
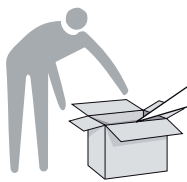

GB To open & close.
 FR Pour ouvrir et fermer.
 DE Öffnen und Schließen.
 NL Openen en sluiten.
 IT Apertura e chiusura.
 ES Para abrir y cerrar.
 PT Para abrir e fechar.
 PL Aby otworzyć i zamknąć.

RU Открыть и закрыть.
 SE För öppning och stängning.
 NO Åpne og lukke.
 DK Åbning og lukning.
 FI Avaaminen ja sulkeminen.
 ID Membuka & menutup.
 CN 开关保险柜。
 للفتح والإغلاق.

1

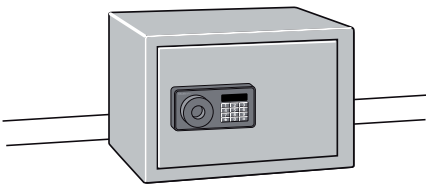

2

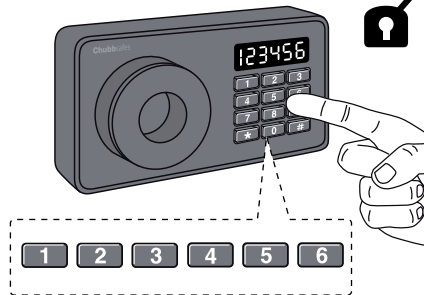

3

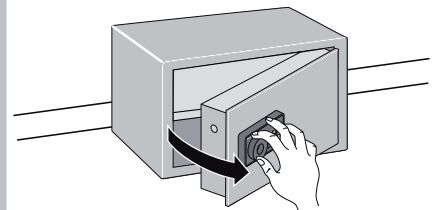

4

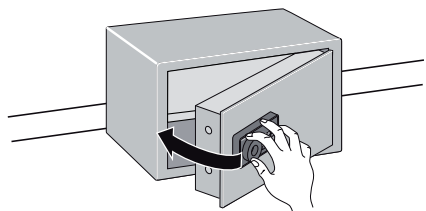

5

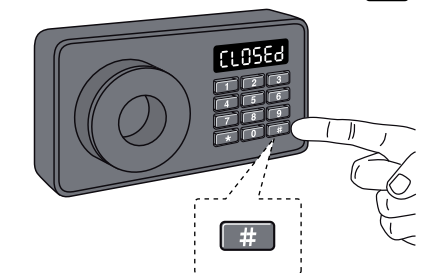

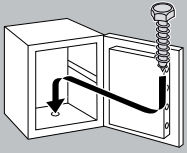

GB The safe must be anchored when in use.
 FR Le coffre doit être ancré.
 DE Wenn der Safe verwendet wird, muss er verankert sein.
 NL De kluis moet tijdens gebruik verankerd zijn.
 IT La cassaforte deve essere fissata durante l'uso.
 ES La caja debe anclarse al usarla.
 PT O cofre tem de encontrar-se fixado quando em utilização.
 PL Sejf jeżeli jest używany musi być zamocowany.

RU Сейф должен быть укреплен перед использованием.
 SE Kassaskåpet måste vara förankrat när det används.
 NO Safen må være forankret når den er i bruk.
 DK Pengeskabet skal være fastgjort, når det er i brug.
 FI Kassakaapin on oltava käytön aikana kiinnitettyä.
 ID Pengaman harus ditanamkan pada saat digunakan.
 CN 使用中的保險櫃必須固定在某个位置。
 يجب أن تكون الخزنة ثابتة أثناء الاستخدام.

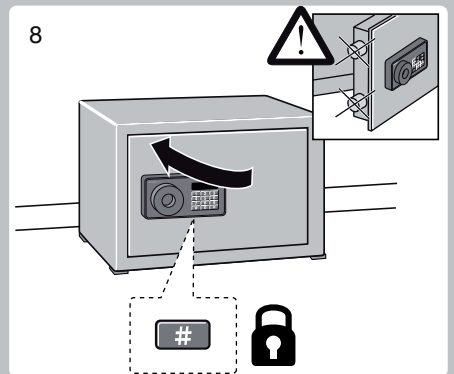
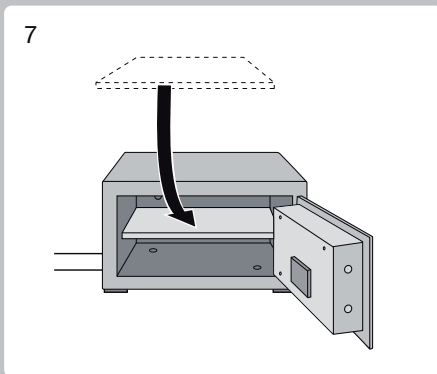
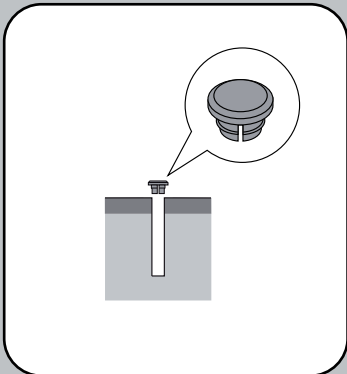
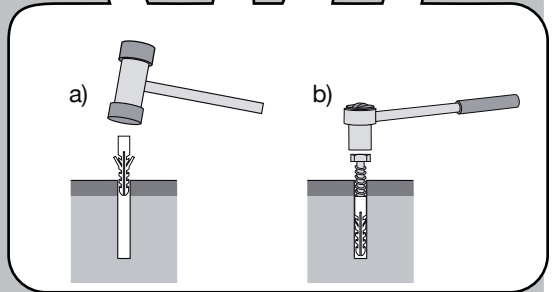
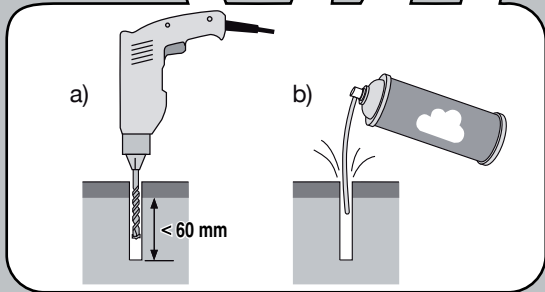
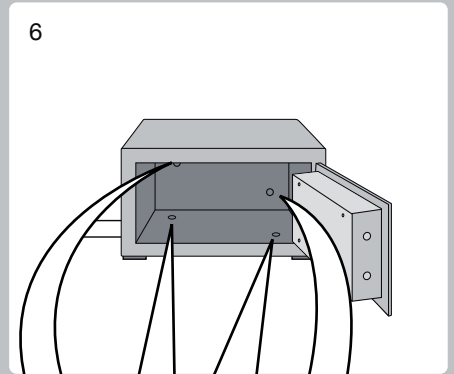
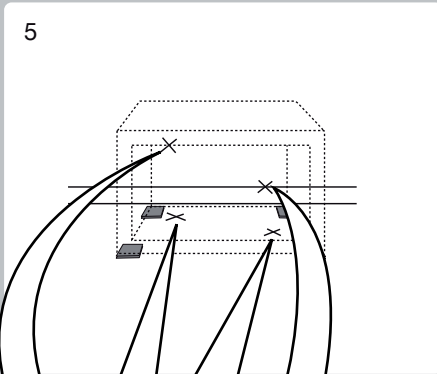
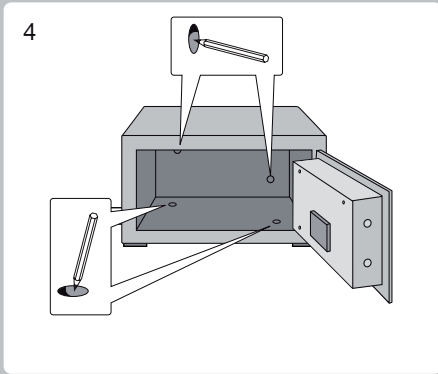
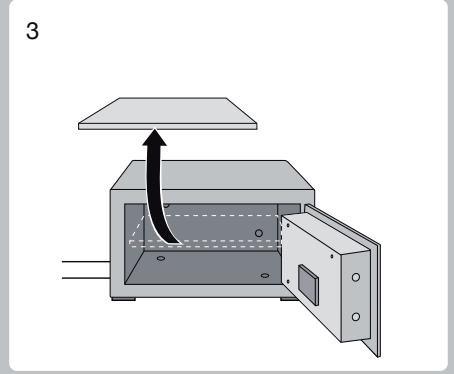
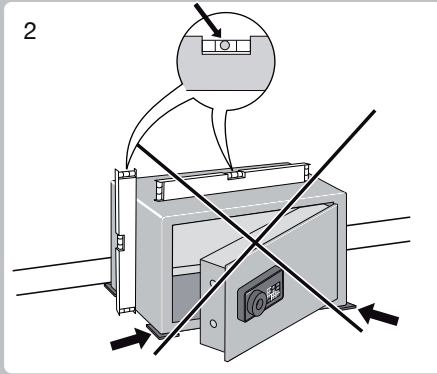
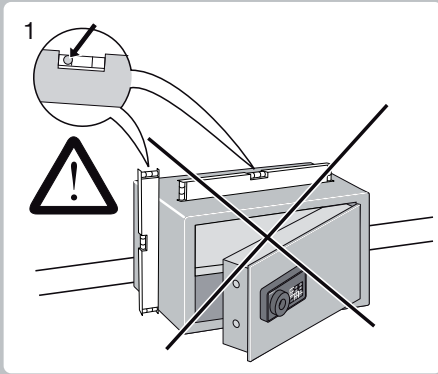

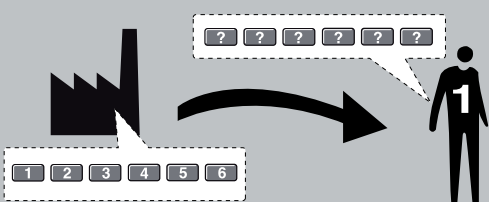

GB Setting new user code.
 FR Définition d'un nouveau code utilisateur.
 DE Neuen Benutzercode festlegen.
 NL Nieuwe gebruikerscode instellen.
 IT Impostazione nuovo codice utente.
 ES Configuración del nuevo código de usuario.
 PT Definir o novo código do utilizador.
 PL Ustawienie nowego kodu użytkownika.

RU Установка кода нового пользователя.
 SE Ställa in ny användarkod.
 NO Stille inn en ny brukerkode.
 DK Indstilling af ny brugerkode.
 FI Uuden käyttäjäkoodin määrittäminen.
 ID Pengaturan kode pengguna baru.
 CN 设置新的用户密码。
 إعداد كود جديد للمستخدم.

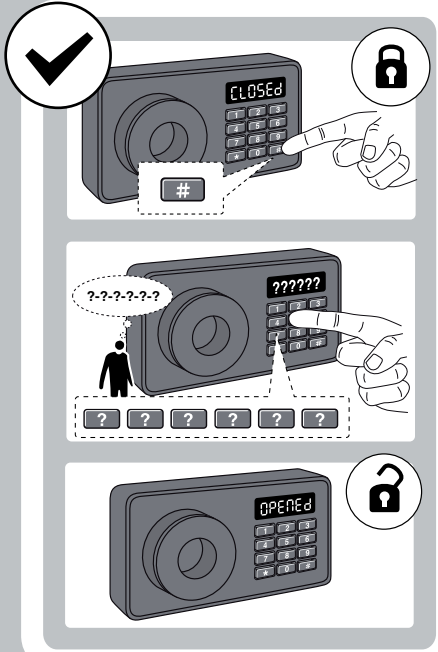
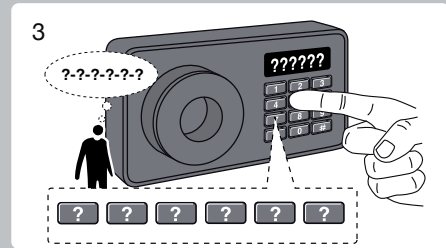
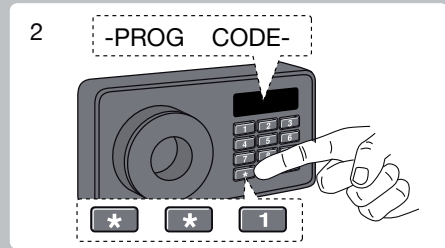
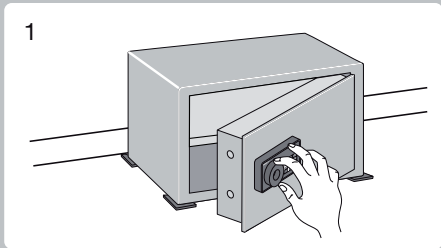

GB To check that your PIN code has been accepted operate the lock three times without closing the door. If unsure repeat the steps above.
 FR Pour vérifier que votre code PIN a été accepté, faites fonctionner la serrure trois fois sans fermer la porte. En cas de doute, répétez les étapes précédentes.
 DE Um sicherzustellen, dass Ihr PIN-Code akzeptiert wurde, schließen Sie das Schloss dreimal hintereinander ab und auf, ohne die Tür zu schließen. Wenn dies nicht reibungslos funktioniert, wiederholen Sie die o. g. Schritte.
 NL Controleer of uw pincode is aanvaard door het slot drie keer te bedienen zonder deur te sluiten. Doorloop bij twijfel bovenstaande stappen opnieuw.
 IT Per controllare che il codice PIN sia stato accettato, azionare la serratura tre volte senza chiudere la porta. In caso di dubbi, ripetere le operazioni precedenti.
 ES Para comprobar que su código PIN ha sido aceptado, active la cerradura tres veces sin cerrar la puerta. En caso de duda, repita los pasos anteriores.
 PT Para se certificar de que o seu código PIN foi aceite, acione a fechadura três vezes sem fechar a porta. Caso não tenha a certeza, repita os passos acima.
 PL Aby sprawdzić czy kod PIN został zaakceptowany, należy uruchomić zamek trzy razy bez zamykania drzwi sejfów. W przypadku braku pewności należy powtórzyć powyższe kroki.
 RU Для того, чтобы убедиться, что Ваш PIN код был принят проверти замок три раза не закрывая дверь. Если вы все еще неуверенны, повторите вышеуказанные шаги.
 SE För att kontrollera att PIN-koden är godkänd ska du använda låset tre gånger utan att stänga dörren. Upprepa ovanstående steg om du är osäker.
 NO Kontroller at PIN-koden er registrert ved å bruke låsen tre ganger uten å lukke døren. Hvis du er usikker, gjentar du trinnene ovenfor.
 DK Afprøv pinkoden på låsen tre gange uden at lukke døren for at kontrollere, om pinkoden er accepteret. Gentag ovenstående trin, hvis du ikke er sikker.
 FI Tarkista, että PIN-koodisi on hyväksytty, käyttämällä lukkoa kolme kertaa ovea sulkematta. Jos olet epävarma, toista edellä kuvatut vaiheet.
 ID Untuk memeriksa kode PIN Anda telah diterima, operasikan kunci tiga kali tanpa menutup pintu. Apabila kurang yakin, ulangi langkah-langkah tersebut di atas.
 CN 要检查 PIN 码是否设置成功，请在不关柜门的情况下，开关键三次。如果不确定，请重复上述步骤。

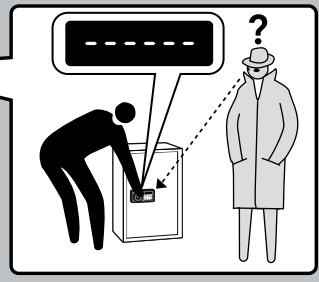
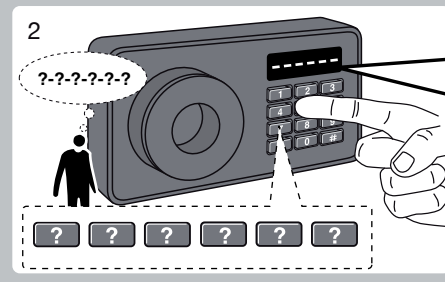
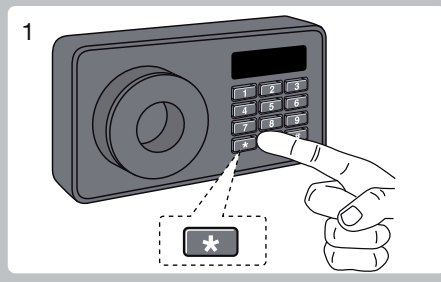
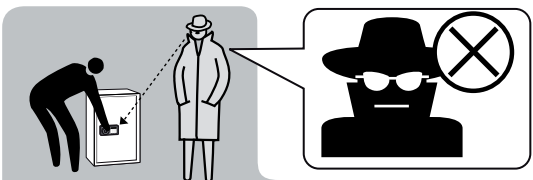
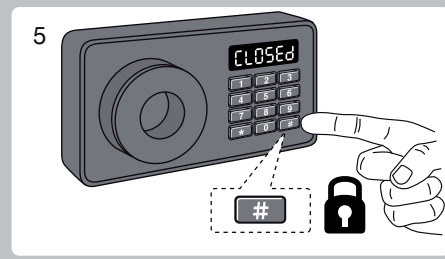
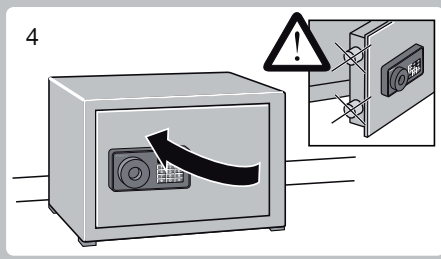
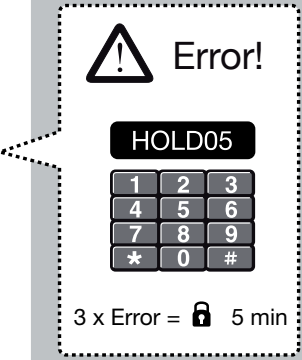

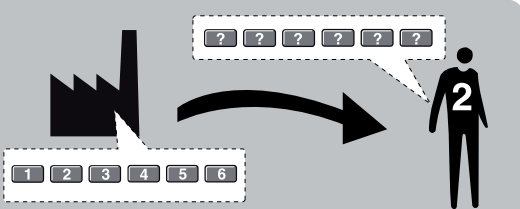

GB To set a 2nd PIN code.
 FR Pour définir un second code PIN.
 DE Einrichten eines zweiten PIN-Codes.
 NL Een tweede pincode instellen.
 IT Impostazione di un secondo codice PIN.
 ES Para configurar un segundo código PIN.
 PT Para configurar um 2.º código PIN.
 PL Aby ustawić drugi kod PIN.

RU Установка 2-ого PIN кода.
 SE Ställa in en andra PIN-kod.
 NO Definere en sekundær PIN-kode.
 DK Indstilling af pinkode nummer 2.
 FI Toisen PIN-koodin asettaminen.
 ID Mengatur kode PIN yang ke 2.
 CN 设置第 2 个 PIN 码。
 لضبط PIN كود آخر.

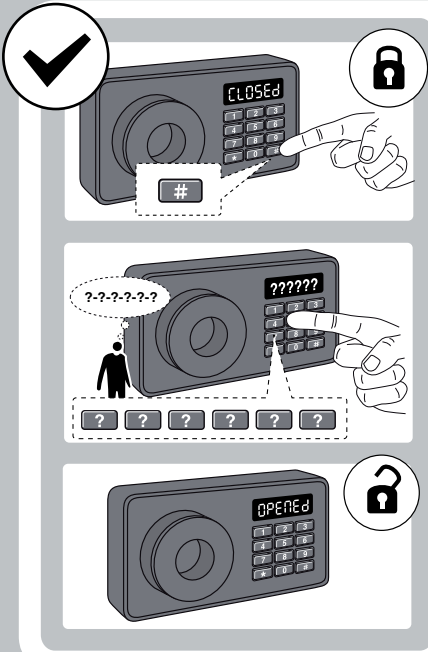
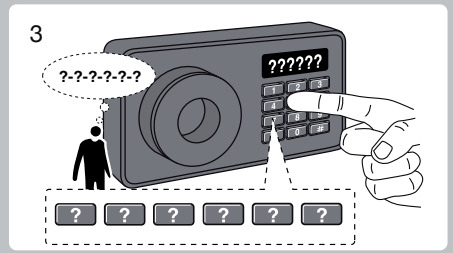
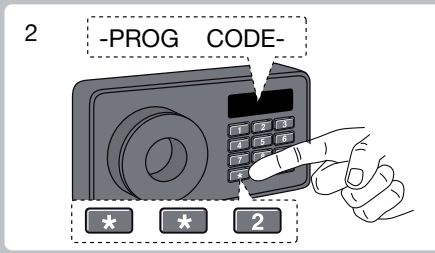
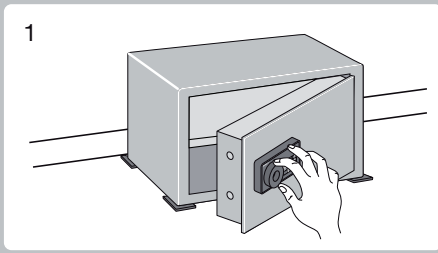

GB To check that your PIN code has been accepted operate the lock three times without closing the door. If unsure repeat the steps above.
 FR Pour vérifier que votre code PIN a été accepté, faites fonctionner la serrure trois fois sans fermer la porte. En cas de doute, répétez les étapes précédentes.
 DE Um sicherzustellen, dass Ihr PIN-Code akzeptiert wurde, schließen Sie das Schloss dreimal hintereinander ab und auf, ohne die Tür zu schließen. Wenn dies nicht reibungslos funktioniert, wiederholen Sie die o. g. Schritte.
 NL Controleer of uw pincode is aanvaard door het slot drie keer te bedienen zonder de deur te sluiten. Doorloop bij twijfel bovenstaande stappen opnieuw.
 IT Per controllare che il codice PIN sia stato accettato, azionare la serratura tre volte senza chiudere la porta. In caso di dubbi, ripetere le operazioni precedenti.
 ES Para comprobar que su código PIN ha sido aceptado, active la cerradura tres veces sin cerrar la puerta. En caso de duda, repita los pasos anteriores.
 PT Para se certificar de que o seu código PIN foi aceite, acione a fechadura três vezes sem fechar a porta. Caso não tenha a certeza, repita os passos acima.
 PL Aby sprawdzić czy kod PIN został zaakceptowany, należy uruchomić zamek trzy razy bez zamykania drzwi sejfów. W przypadku braku pewności należy powtórzyć powyższe kroki.
 RU Для того, чтобы убедиться, что Ваш PIN код был принят проверти замок три раза не закрывая дверь. Если вы все еще неуверенны, повторите вышеуказанные шаги.
 SE För att kontrollera att PIN-koden är godkänd ska du använda låset tre gånger utan att stänga dörren. Upprepa ovanstående steg om du är osäker.
 NO Kontroller at PIN-koden er registrert ved å bruke låsen tre ganger uten å lukke døren. Hvis du er usikker, gjentar du trinnene ovenfor.
 DK Afprøv pinkoden på låsen tre gange uden at lukke døren for at kontrollere, om pinkoden er accepteret. Gentag ovenstående trin, hvis du ikke er sikker.
 FI Tarkista, että PIN-koodisi on hyväksytty, käyttämällä lukkoa kolme kertaa ovea sulkematta. Jos olet epävarma, toista edellä kuvatut vaiheet.
 ID Untuk memeriksa kode PIN Anda telah diterima, operasikan kunci tiga kali tanpa menutup pintu. Apabila kurang yakin, ulangi langkah-langkah tersebut di atas.
 CN 要检查 PIN 码是否设置成功, 请在不关柜门的情况下, 开关锁三次。 如果不确定, 请&()* 操。

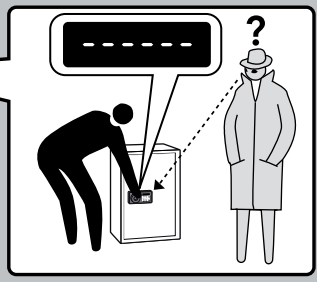
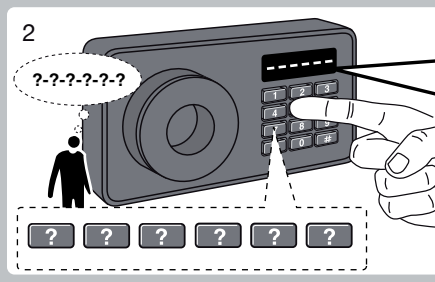
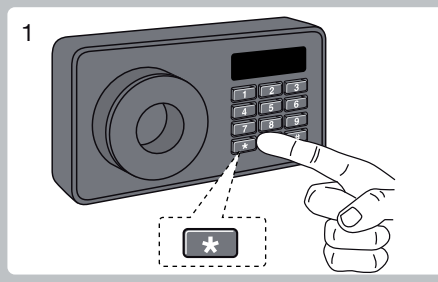
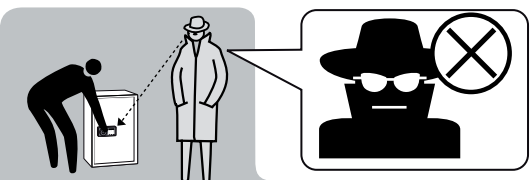
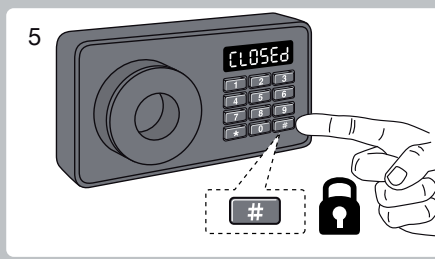
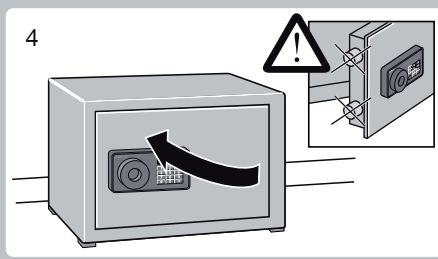

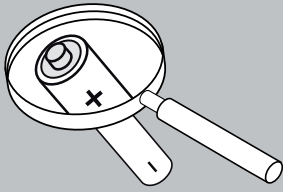

GB Battery test.	RU Проверка аккумуляторов.
FR Test des piles.	SE Batteritest.
DE Batterieprüfung	NO Batteritest.
NL Batterijtest.	DK Batteritest.
IT Test della batteria.	FI Paristotesti.
ES Prueba de las pilas.	ID Tes baterai.
PT Teste da bateria.	CN 电池测试
PL Test baterii.	فحص البطارية

HI-BAT

LO-BAT

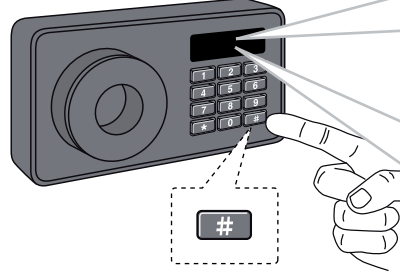
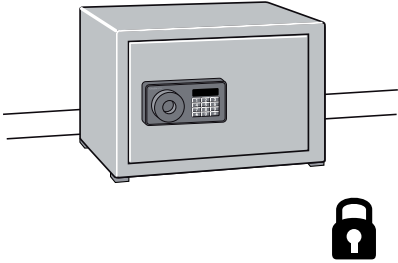

LO-BAT

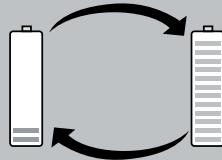

GB Low battery.	RU Аккумулятор разряжен.
FR Pile faible.	SE Låg batterinivå.
DE Niedriger Batteriestand.	NO Lavt batterinivå.
NL Batterij bijna leeg.	DK Lav batteristand.
IT Batteria in esaurimento.	FI Akun varaus vähissä.
ES Batería agotada.	ID Baterai lemah.
PT Bateria fraca.	CN 电池电量低
PL Niski poziom baterii.	شحن البطارية ضعيف.

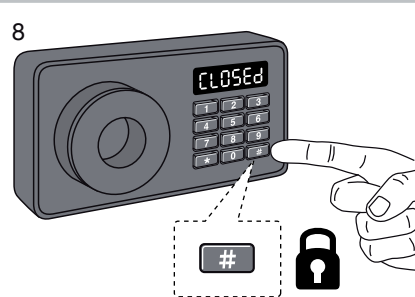
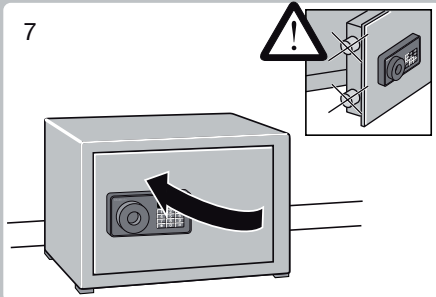
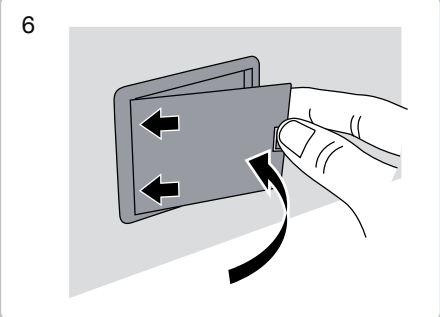
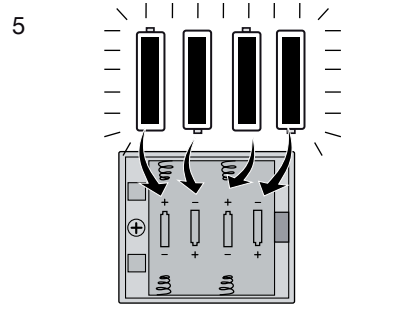
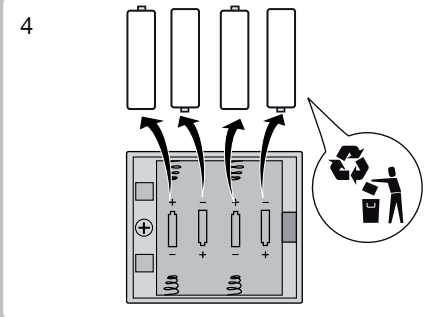
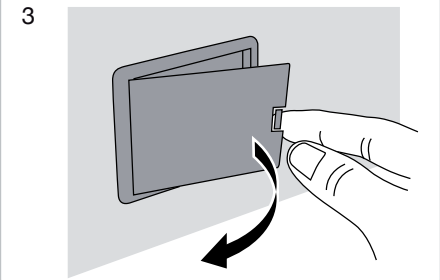
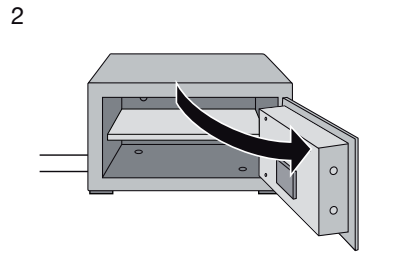
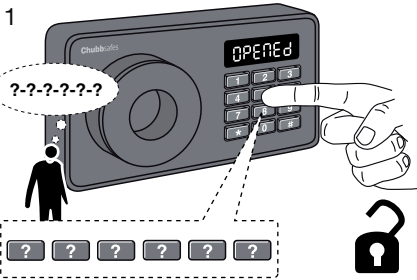

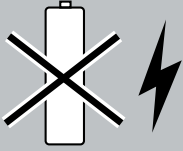

GB No battery power.
 FR Pile déchargée.
 DE Keine Batterieleistung.
 NL Batterij leeg.
 IT Batteria scarica.
 ES Sin alimentación por batería.
 PT Sem bateria.
 PL Brak zasilania z baterii.

RU Нет питания аккумулятора.
 SE Ingen batterikraft.
 NO Batteriet er utladet.
 DK Batteriet er tomt.
 FI Akussa ei ole virtaa.
 ID Tidak ada daya baterai.
 CN 电池电量耗尽。
 البطارية فارغة.

GB Go to page 4.
 FR Voir la page 4.
 DE Siehe Seite 4.
 NL Ga naar pagina 4.
 IT Vai a pagina 4.
 ES Vaya a la página 4.
 PT Consultar na página 4.
 PL Przejdź do strony 4.
 RU См. страницу 4.
 SE Gå till sidan 4.
 NO Gå til side 4.
 DK Gå til side 4.
 FI Siirry sivulle 4.
 ID Ke halaman 4.
 CN 转到第4 +
 راجع صفحہ 4

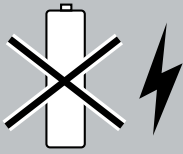

GB No battery power.
FR Pile déchargée.
DE Keine Batterieleistung.
NL Batterij leeg.
IT Batteria scarica.
ES Sin alimentación por batería.
PT Sem bateria.
PL Brak zasilania z baterii.

RU Нет питания аккумулятора.
SE Ingen batterikraft.
NO Batteriet er utladet.
DK Batteriet er tomt.
FI Akussa ei ole virtaa.
ID Tidak ada daya baterai.
CN 电池电量耗尽。
البطارية فارغة.

1

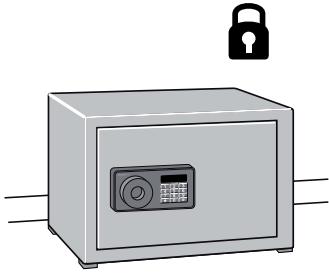

2

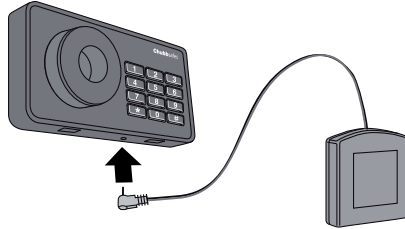

3

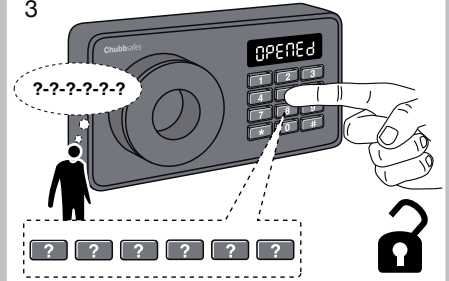

4

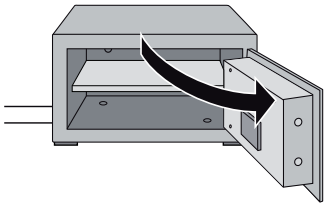

5

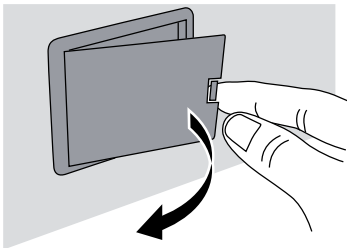

6

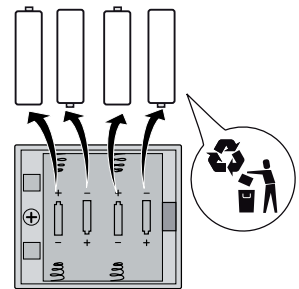

7

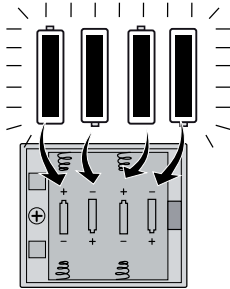

8

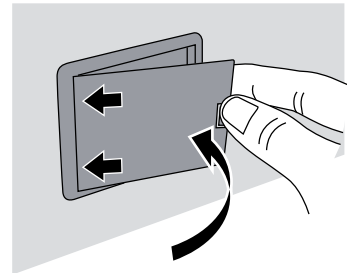

9

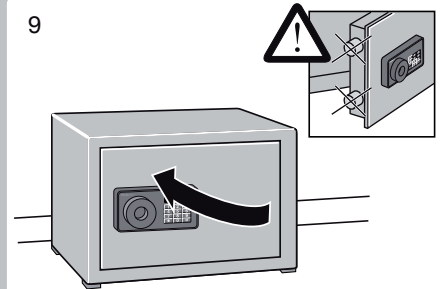

10

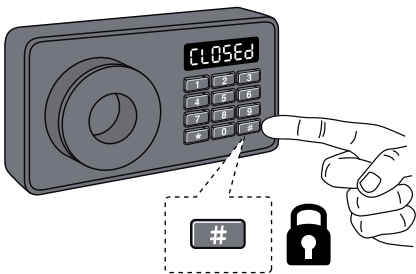

GB Go to page 4.
FR Voir la page 4.
DE Siehe Seite 4.
NL Ga naar pagina 4.
IT Vai a pagina 4.
ES Vaya a la página 4.
PT Consultar na página 4.
PL Przejdź do strony 4.
RU См. страницу 4.
SE Gå till sidan 4.
NO Gå til side 4.
DK Gå til side 4.
FI Siirry sivulle 4.
ID Ke halaman 4.
CN 转到 第 4 +
راجع صفحه 4

Chubbsafes
Trusted the world over.

<http://www.chubbsafes.com>

'Chubb' is owned by Chubb plc and is a registered trademark used under license